

GM

GENERAL MAKİNA & MÜHENDİSLİK

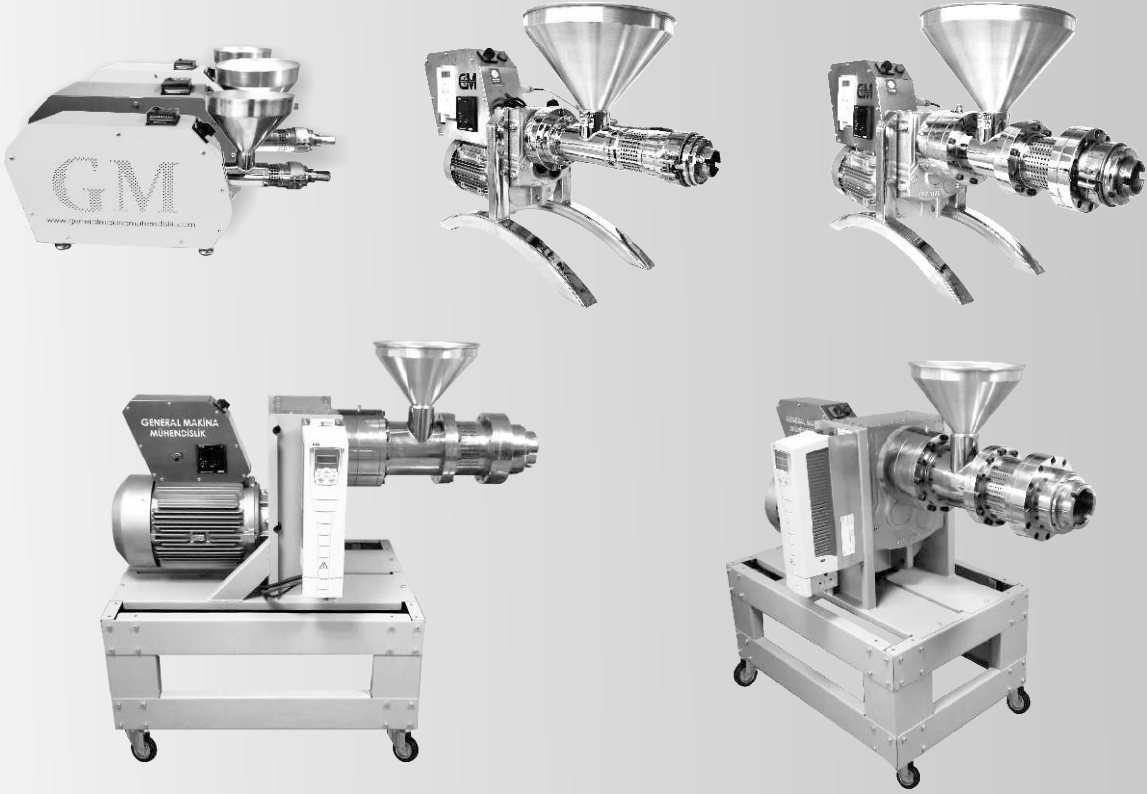

SOĞUK PRES YAĞ MAKİNASI

Cold Press Oil Machine

KULLANIM KLAVUZU

User Manual

GM-500 / GM-1000 / GM-1500 / GM-3000 / GM-5000

MAKİNEYİ ÇALIŞTIRMADAN ÖNCE KULLANIM KILAVUZU OKUYUN!

Makine kullanım videosunu www.generalmakinamuhendislik.com adresinde bulabilirsiniz.

READ THE USER MANUAL BEFORE STARTING THE MACHINE!

You can find the machine usage video at www.generalmakinamuhendislik.com.



SOĞUK PRES YAĞ MAKİNASI

Cold Press Oil Machine

KULLANIM KLAVUZU

User Manual

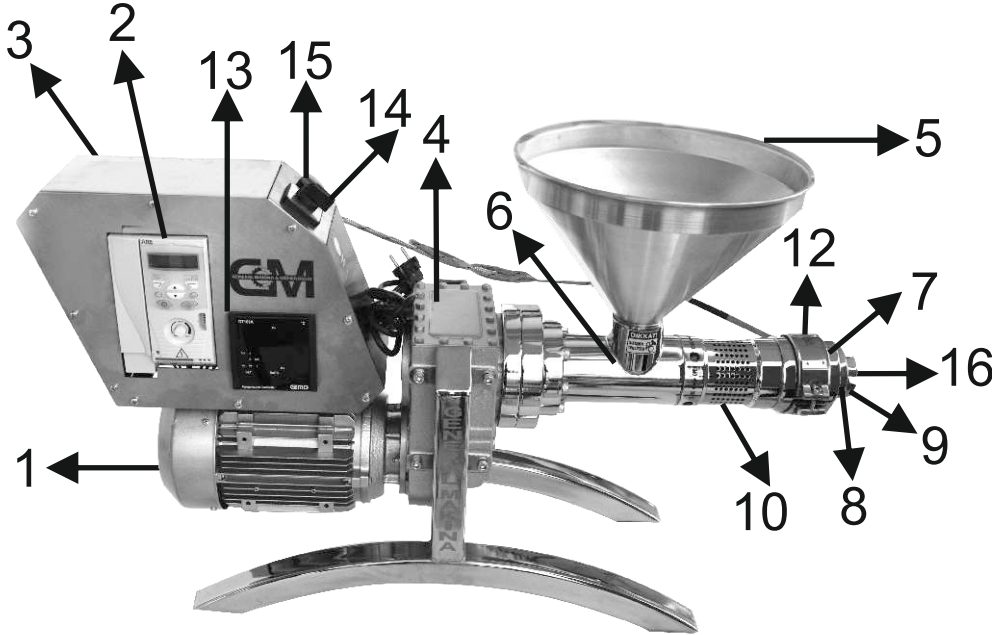

Makina Parça Listesi

- 1-Motor
- 2-Sürücü(invertör)
- 3-Elektirik panosu-kontrol ünitesi
- 4-Dişli kutusu(rediktör)
- 5-Huni
- 6-Tohum giriş boğazı
- 7-Kelepçe rezistansı takılan parça (başlık)
- 8-Kontra somunu (sabitleme somunu)
- 9-Nozul takılan parça
- 10-Yağ tahliye parçası(delikli parça)
- 11-Spiral mil
- 12-Termokupilli kelepçe rezistans
- 13-Isı kontrol sistemi (dijital termostat)
- 14-Aç-kapa pako şartel
- 15-Enerji ışığı (led lamba)
- 16-Sıkıştırma parçası (yıldız)
- 17-Nozul

Machine Parts List

- 1- Engine
- 2- Drive (inverter)
- 3- Electrical panel-control unit
- 4- Gearbox (reducer)
- 5- Hopper
- 6- Seed inlet throat
- 7- Part assembled with clamp resistance (cap)
- 8- Locknut (fixing nut)
- 9- Part assembled with nozzle
- 10- Oil drain part (perforated part)
- 11- Spiral shaft
- 12- Clamp resistance with thermocouple
- 13- Temperature control system (digital thermostat)
- 14- On-Off package switch
- 15- Energy light (LED lamp)
- 16- Clamping part (star)
- 17- Nozzles



SOĞUK PRES YAĞ MAKİNASI

Cold Press Oil Machine

KULLANIM KLAVUZU

User Manual

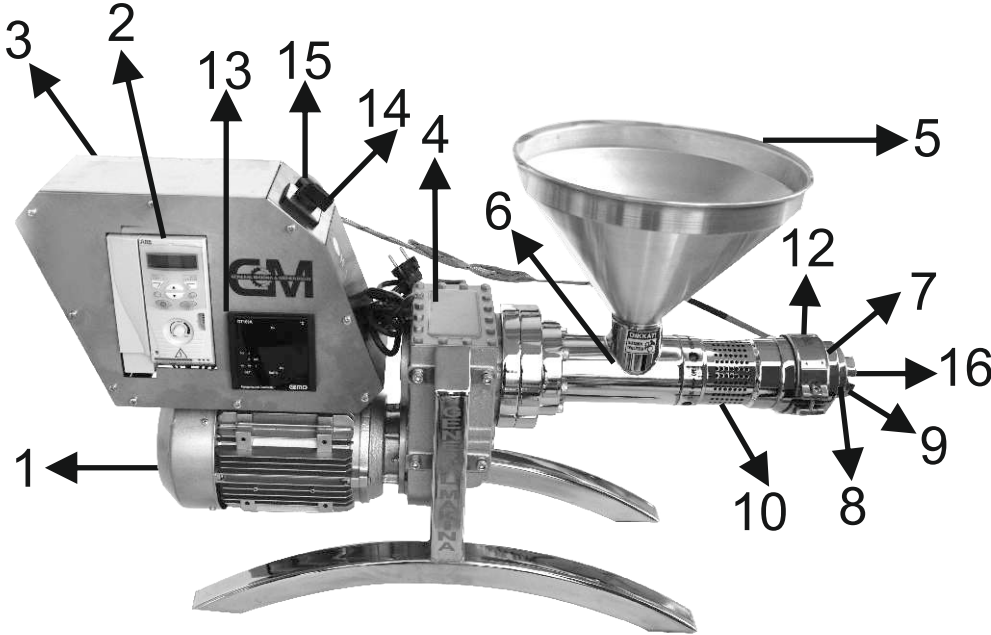

Список деталей машин

- 1- Мотор
- 2- привод (инвертор)
- 3- электрическая панель - блок управления
- 4- коробка передач (редуктор)
- 5- Воронка
- 6- Труба для всыпания семян
- 7- деталь с сопротивлением зажима (крышка)
- 8- контргайка (крепежная гайка)
- 9- Сопло, зацепляющая часть
- 10- деталь для слива масла (перфорированная деталь)
- 11- спиральный вал
- 12- сопротивление зажима термпары
- 13- система контроля температуры (цифровой термостат)
- 14- Рычаг вкл / выкл
- 15- Энергия света (светодиодная лампа)
- 16- зажимная деталь (звезда)
- 17- сопла

قائمة أجزاء الجهاز

- المحرك
- محرك الأقراص (العكس)
- خزانة التحكم - وحدة التحكم
- علبة التروس (المخفض)
- قمع
- الحلق لدخول البذور
- الجزء لمقاومة المشبك (غطاء)
- مكافحة الجوز (تحديد الجوز)
- فوهة لتثبيت الجزء
- جزء تصريف الزيت (جزء مثقب)
- رمح حلزوني
- مقاومة المشبك مع الحرارية
- نظام التحكم في درجة الحرارة (ترموستات رقمي)
- فتح - إغلاق باكو مشروط
- مصباح الطاقة (مصباح لد)
- قطعة الضغط (نجمة)
- فوهات



SOĞUK PRES YAĞ MAKİNASI

Cold Press Oil Machine

KULLANIM KLAVUZU

User Manual

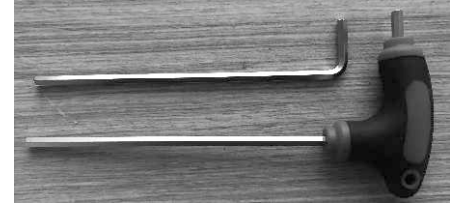
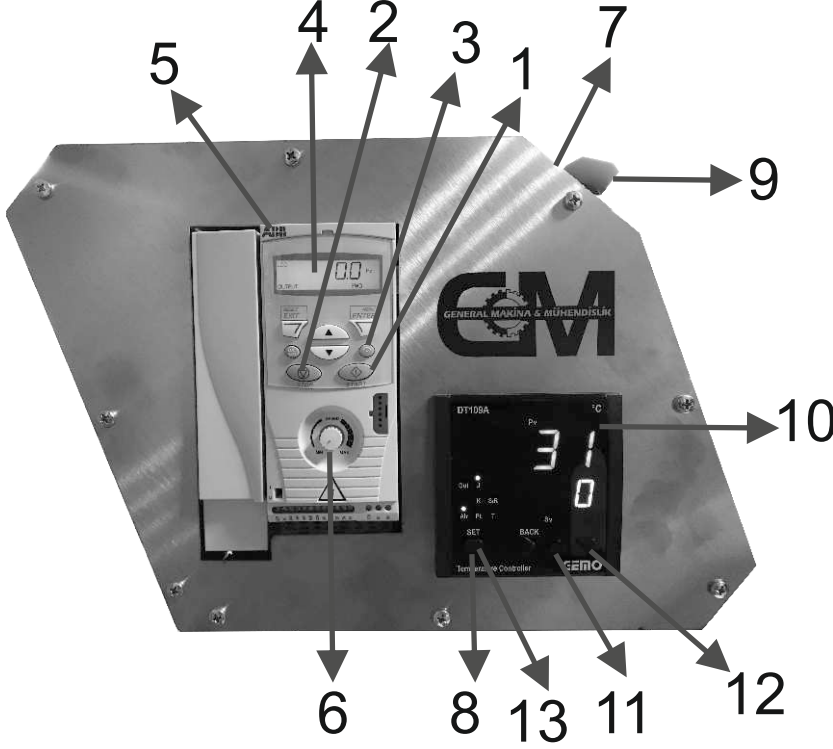

Pano Kullanım Talimatları

- 1-Start
 - 2-Stop
 - 3-Sağa sola çevirme tuşu
 - 4-Dijital ekran
 - 5-Invertör (sürücü)
 - 6-Hız kontrol düğmesi
 - 7-Led lamba
 - 8-Dijital ısı kontrol düğmesi (set)
 - 9-Aç kapa pako şartel
 - 10-Dijital termostat
 - 11-Isı yükseltme tuşu
 - 12-Isı düşürme tuşu
 - 13-Set tuşu (3 saniye basılı tutup ısıyı ayarla,tekrar set tuşuna bas)
- Firmamıza özgü 3 fonksiyonlu makine anahtarı
T alyan
Kelepçe rezistans
Nozullar

Panel operating instructions

- 1-Start
 - 2-Stop
 - 3-Right-left turn button
 - 4-Digital display
 - 5-Inverter (drive)
 - 6-Speed control button
 - 7-LED lamp
 - 8-Digital temperature control button (set)
 - 9-On-off package switch
 - 10-Digital thermostat
 - 11-Heat up button
 - 12-Heat down button
 - 13-Set button (hold down for 3 seconds and set temperature, press set button again)
- 3-function machine switch specific to our company
T allen
Clamp resistance
Nozzles



SOĞUK PRES YAĞ MAKİNASI

Cold Press Oil Machine

KULLANIM KLAVUZU

User Manual

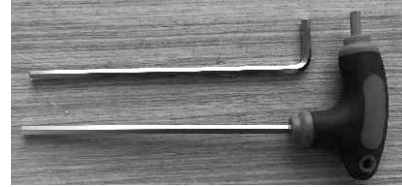
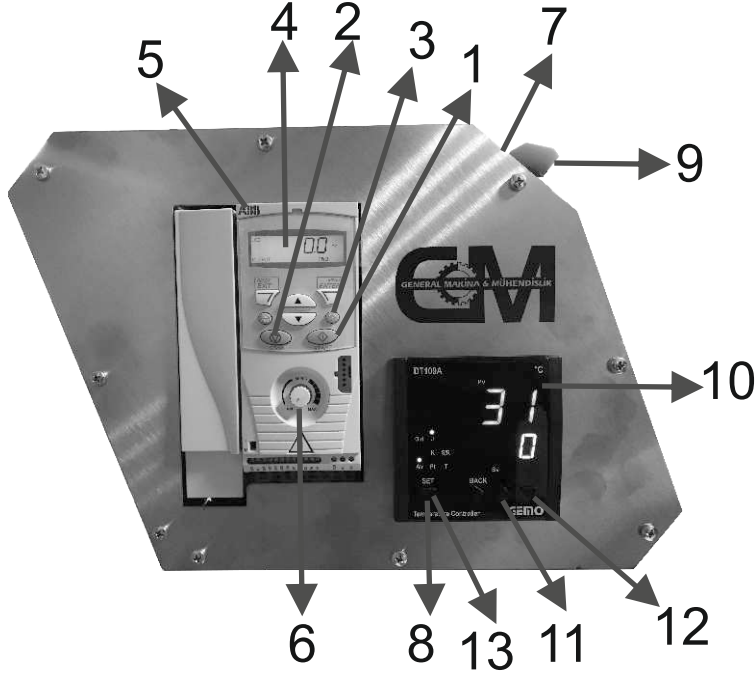

Инструкция по эксплуатации панели

- 1-пуск
- 2-стоп
- 3-кнопка поворачивания направо/ налево
- 4-цифровой дисплей
- 5-инвертор (привод)
- 6-ручка управления скоростью
- 7-светодиодная лампа
- 8-цифровая ручка управления температурой (набор)
- 9-Рычаг вкл / выкл
- 10-цифровой термостат
- 11-кнопка увеличения нагрева
- 12-кнопка снижения тепла
- 13-кнопка установки (удерживайте в течение 3 секунд и установите температуру, нажмите кнопку установки еще раз)
- 3-х функциональный выключатель, специфичный для нашей компании
- Аллиевый переключатель типа Т
- Соппротивление зажима
- Сопла

تعليمات التشغيل اللوح

- البداية
- توقف
- المفتاح لتحويل الي اليمين واليسار
- العرض الرقمي
- العاكس (محرك)
- مقبض التحكم في السرعة
- مصباح لد
- مقبض التحكم في درجة الحرارة الرقمية (مجموعة فتح - إغلاق باكو مشروط
- ترموستات رقمي
- المفتاح لزياره الحراره
- المفتاح لخفض الحراره
- زر مجموعة (اضغط لمدة 3 ثوان وضبط در
- جة الحرارة ، اضغط على زر مجموعة مرة أخرى
- تبدال الجهازى-وظيفة مخصوص لشركتنا
- تي ألين
- مقاومة المشبك
- فوهات



SOĞUK PRES YAĞ MAKİNASI

Cold Press Oil Machine

KULLANIM KLAVUZU

User Manual

Kullanım Talimatları

- 1-Makineyi çalıştırmadan önce kontrol edin,parçalar ve civataların tam sıkılmış olduğundan emin olun.
- 2-Kelepçe rezistansı hareket etmeyecek şekilde vidasından sıkın.
- 3- 0-1 aç kapa pako şalterini 1 e getirin
- 4-Termostat ayarını 150 dereceye getirin
- 5-Delikli parçanın ilk 3 sıra deliklerinin ısındığını kontrol et
- 6-Delikli parçanın ilk 3 deliği sıcak ise termostat dan set düğmesine 3 saniye basın dereceyi sıfırlayın sonra sete basın
- 7-Tohum haznesine tohumu koyun
- 8-Sürücü üzerindeki start tuşuna basın
- 9-Hız kontrol düğmesinden en düşük 20 hz ile 14 arasında hızı ayarlayın
- 10-Tohum önden çıkmaya başlayınca ilk olarak ezilmeden çıkar sonra ezilerek çıkar ve yağ damlamaya başlar
- 1-Delikli parçadan yağ damlamaya başlayınca 5 dk çalıştırın
- 12-Makineyi stop tuşuna basarak durdurun,nozul takılan yeri alyan veya torna vida ile temizleyin ve ürüne uygun nozulu takınız.
- 13-Makineyi start düğmesine basıp çalıştırın ve yağın deliklerden geldiğinden emin olun.

Temizlik Talimatları

- 1-Makine temizlik videomuzu izleyin
www.generalmakinamuhendislik.com
- 2-Hunudeki tohumlar bittikten sonra makineyi durdurun nozulu anahtarla sökün.makinayı starta basıp içinde kalan tohumu çıkartın
- 3-Rezistansı söküp yerinden çıkartın
- 4-Alyan anahtarı ile civataların tamamını sökün
- 5-Başlığı yerinden çıkartın ve içinde kalan posayı temizleyip hava tutun
- 6-Spiral mili yerinden çıkartın ve temizleyin kamasıyla beraber çıktığından emin olun
- 7-Delikli parçayı kullanım sıklığına göre ortalama 1 ile 5 gün arasında söküp temizleyin her temizlikle deliklerin açık olduğundan emin olun.

Operating instructions

- 1-Check the machine before operating, make sure the parts and bolts are fully tightened.
- 2-Tighten the screw so that the clamp resistance does not move.
- 3-Turn 0-1 on/off package switch to 1
- 4-Set the thermostat to 150 degrees
- 5-Check that the first 3 row holes of the perforated part are heated
- 6-If the first 3 holes of the perforated part are hot, press the set button from the thermostat for 3 seconds, reset the temperature, then press the set
- 7-Put seed in seed hopper
- 8-Press the start button on the drive
- 9-Set the speed from minimum 20 hz to 14 on the speed control button
- 10-When the seed starts to come out from the front, firstly it comes out without crushing, then it comes out by crushing and the oil starts to drip
- 11-Operate for 5 minutes when oil drips from the perforated part
- 12-Stop the machine by pressing the stop button, clean the nozzle holder with an allen or screwdriver and attach the appropriate nozzle for the product.
- 13-Press the start button and start the machine and make sure that the oil comes from the holes.

Cleaning instructions

- 1-Watch our machine cleaning video
www.generalmakinamuhendislik.com
- 2-Stop the machine after the seeds in the hopper have finished, remove the nozzle with the wrench. start the machine with the start button and remove the remaining seeds
- 3-Remove the resistance
- 4-Remove all bolts with allen wrench
- 5-Remove the cap and clean the remaining pulp and spray air
- 6-Remove the spiral shaft and clean it to make sure it comes out with the wedge
- 7-Remove and clean the perforated part every 1 to 5 days on average, depending on how often you use it.



SOĞUK PRES YAĞ MAKİNASI Cold Press Oil Machine

KULLANIM KLAVUZU User Manual

Инструкция по применению

- 1-Проверьте машину перед началом работы, убедитесь, что детали и болты полностью затянуты.
- 2- Затяните винт, чтобы сопротивление зажима не двигалось.
- 3-поверните выключатель 0-1 в положение 1
- 4-установите термостат на 150 градусов
- 5-проверьте, что первые 3 ряда отверстия перфорированной части нагреты
- 6-если первые 3 отверстия перфорированной детали горячие, нажмите кнопку настройки на термостате на 3 секунды, сбросьте температуру и нажмите кнопку настройки
- 7-положите семена в бункер для семян
- 8-нажмите кнопку запуска на диске
- 9-установите минимальную скорость от 20 до 14 на ручке управления скоростью
- 10-когда семена начнут выходить спереди, сначала выходят без дробления, затем выходят дробленые и масло начинает капать
- 11-когда масло начнет вытекать из перфорированной части, дайте поработать 5 минут
- 12-остановите машину, нажав кнопку остановки, очистите держатель форсунки с помощью шестигранного или токарного винта и установите соответствующую форсунку для продукта.
- 13-нажмите на кнопку старта и запустите машину, и убедитесь, что масло вытекает из отверстий.

Инструкция по уборке

- 1-посмотрите наше видео по очистке машин www.generalmakinamengineering.com
- 2-остановите машину после того, как семена в бункере закончились, удалите насадку с помощью гаечного ключа. Запустите машину и удалите оставшиеся семена
- 3-отмонтируйте резистор и снимите его
- 4-удалите все болты с помощью универсального гаечного ключа аллена
- 5-снимите крышку и очистите оставшуюся массу, и поддержите воздух для очищения
- 6-снимите спиральный вал и почистите его, убедитесь, что он выходит вместе с шпоночным пазом
- 7-снимайте и чистите перфорированную часть в среднем от 1 до 5 дней, в зависимости от того, как часто вы ее используете, убедитесь, что отверстия открыты при каждой чистке

تعليمات للاستخدام

- تحقق من الجهاز قبل التشغيل ، وتأكد من تشديد الأجزاء والبراغي تمامًا.
- تشديد المسمار بحيث لا تتحرك المقاومة المشبك.
- شغلو فتح - إغلاق باكو مشروط واطركوها إلى 1 ضبط الحرارة إلى 150 درجة
- تأكد من تسخين أول 3 فتحات في الجزء المثقب إذا كانت الفتحات الثلاثة الأولى للجزء المثقب ساخنة ، فاضغط على الزر المضبوط من الحرارة لمدة 3 ثوان لإعادة ضبط درجة الحرارة ، ثم اضغط على المجموعة وضع البذور في نطاظ البذرة
- اضغط على زر البداية على محرك الأقراص
- قم بتعيين الحد الأدنى للسرعة من 20 إلى 14 على مقبض التحكم في السرعة عندما تبدأ البذرة بالخروج من المقدمة ، تخرج أولاً دون سحق ، ثم تخرج بالسحق ويبدأ الزيت بالتنقيط
- تشغيل 5 دقائق عند تقطير الزيت من الجزء المثقب أوقف الجهاز عن طريق الضغط على زر الإيقاف ، وقم بتنظيف حامل الفوهة بألن أو لولب لولبي وقم بتركيب الفوهة المناسبة للمنتج.
- اضغط وابدء تشغيل الجهاز وابدء تشغيل الجهاز وتأكد من أن الزيت يأتي من الثقوب.

تعليمات التنظيف

- شاهد فيديو تنظيف الجهاز www.generalmakinamuhendislik.com
- أوقف الآلة بعد انتهاء البذور في القمع. إزالة فوهة مع وجع.
- بدء وإزالة البذور المتبقية في الجهاز
- قم بإزالة المقاومة و اخرجها من مكانها
- إزالة جميع البراغي مع وجع ألين
- قم بإزالة الغطاء وتنظيف اللب المتبقي وامسك في الهواء
- قم بإزالة العمود الحلزوني وتنظيفه للتأكد من أنه يخرج مع النزيف تفكيك وتنظيف الجزء المثقوب لمدة تتراوح من
- 1 إلى 5 أيام في المتوسط حسب عدد مرات الاستخدام.
- تأكد من أن الثقوب مفتوحة مع كل التنظيف



SOĞUK PRES YAĞ MAKİNASI

Cold Press Oil Machine

KULLANIM KLAVUZU

User Manual

Temizlik sonrası montaj talimatı

- 1-Delikli parçayı yerine takınız tam sıktığınızdan emin olunuz
- 2-Kamanın takılı olduğundan emin olup spiral mili yerine takınız.
- 3-Başlığı takınız ve vidaların tamamını sıktığınızdan emin olunuz.
- 4-Yıldız ayarını makine anahtarı ile saga doğru tam sıkıp 1 tura yakın tekrar gevşetin ve kontra somununu sıkıp sabitleyin.
- 5-Rezistansı yerine takıp sıkın,tam sıktığınızdan emin olun rezistansın hareket etmemesi gerekli.

Инструкция по установке после очистки

- 1-установите перфорированную деталь на место, убедитесь, что полностью затянули
- 2-убедитесь, что клин установлен и замените спиральный вал
- 3-наденьте крышку и обязательно затяните все винты
- 4-затяните звездочку вправо с помощью машинного ключа, затем снова ослабьте на 1 оборот и затяните контргайку
- 5-замените и затяните резистор, убедитесь, что он полностью затянут, он не должен двигаться.

Instructions for assembly after cleaning

- 1-Reattach the perforated part, make sure to fully tighten
- 2-Make sure the wedge is attached and replace the spiral shaft
- 3-Attach the cap and make sure to tighten all the screws
- 4-Tighten the star setting to the right with the machine wrench, loosen again by 1 turn and tighten the locknut
- 5-Reattach and tighten the resistance, make sure to fully tighten the resistance so as not to move.

تعليمات التثبيت بعد التنظيف

- أعد الجزء المثقب الي مكانها و تأكد من تشديد تماما
تأكد من تثبيت الوند واستبدال العمود الحلزوني
تناسب الغطاء وتأكد من تشديد جميع البراغي
إحكام ضبط النجم تمامًا على اليمين باستخدام مفتاح الربط للماكينة
، ثم قم بفكها مرة أخرى بمقدار
منعطف واحد وشد قفل القفل
قم بتجديد وتشديد المقاوم ، تأكد من تشديده بالكامل
، يجب ألا يتحرك المقاوم.





SOĞUK PRES YAĞ MAKİNASI Cold Press Oil Machine KULLANIM KLAVUZU User Manual

Makinada önemli hususlar

Makineyi tekrar montaj yaparken parçaların tam sıkıldığından emin olun ve civataları tam sıkıldığından emin olun.

Makinayı çalıştıracığınız zaman kesinlikle ilk nozulu takmayın. tohum presleme yapmaya başladıktan 5 dakika sonra veya yağ deliklerden akmaya başladıktan sonra takın.

Makinayı durdurup 3- yada 5 dakika sonra kesinlikle çalıştırmayın tamamen temizlik yapın ve sonrasında çalıştırın.

Makinayı her iş bittiğinde tamamen temizlik yapınız içerisinde posa kalmamalıdır.

Important issues for the machine

When reassembling the machine, make sure the parts are fully tightened and the bolts are fully tightened.

Never attach the nozzle first when you will start the machine. Attach it 5 minutes after the seed pressing starts or after oil starts to drip through the holes.

After stopping the machine, never start it after 3 or 5 minutes, completely clean the machine before starting it again.

Clean the machine completely after every work, no pulp should be left in it.

Важные проблемы по машине

При повторной сборке машины убедитесь, что детали и болты полностью затянуты.

Никогда не устанавливайте первую форсунку при запуске машины, устанавливайте ее через 5 минут после того, как семена начнут давить или после того, как масло начнет вытекать через отверстия.

Никогда не запускайте машину через 3-5 минут, после того, как остановили ее, полностью очистите и после этого запускайте

После каждой работы полностью очищайте машину, в ней не должно оставаться остатков.

القضايا الهامة على الجهاز

عند إعادة تجميع الماكينة ، تأكد من إحكام تشديد

الأجزاء تمامًا ومن تشديد البراغي تمامًا لا تقم ببداية تثبيت الفتحة الأولى عند بدء تشغيل الجهاز.

بعد 5 دقائق من بدء البذور في الضغط أو بعد أن

يبدأ الزيت بالتدفق عبر الفتحات

لا تقومو مطلقًا بتشغيل الجهاز بعد 3 أو

5 دقائق من توقفه. نظفوه تمامًا ثم قومو بتشغيله

يجب تنظيف الماكينة تمامًا بعد انتهاء كل

وظيفة. يجب ان لا يبقى فيه لب

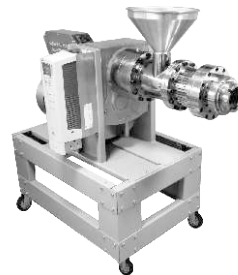

GM

GENERAL MAKİNA & MÜHENDİSLİK



+90 312 395 32 30



+90 542 484 00 14 / +90 532 261 87 21



info@generalmakinamuhendislik.com / sales@generalmakinamuhendislik.com



İVEDİK OSB Mahallesi 1468 cadde No:163 /17 İvedik / Yenimahalle/ ANKARA / TÜRKİYE



www.generalmakinamuhendislik.com

GM-500 / GM-1000 / GM-1500 / GM-3000 / GM-5000

MAKİNEYİ ÇALIŞTIRMADAN ÖNCE KULLANIM KILAVUZU OKUYUN!

Makine kullanım videosunu www.generalmakinamuhendislik.com adresinde bulabilirsiniz.

READ THE USER MANUAL BEFORE STARTING THE MACHINE!

You can find the machine usage video at www.generalmakinamuhendislik.com.

**GM General İnşaat Makina Mühendislik Tarım
İthalat İhracat San. ve Tic. Ltd. Şti.**